

Ghiere per alberi In due pezzi Standard

Caratteristiche: l'installazione della ghiera dopo il montaggio facilita la manutenzione rispetto ai tipi con vite di fermo (P.267) e a morsetto (P.269).

Standard



RoHS10

Tipo	Materiale	Trattamento superficie	Accessori
SCSP	EN 1.1191 equiv.	Ossido nero	Vite a esag. incassato 2 pz. EN 1.7220 equiv.
PSCSP	-	Nichelatura chimica	-
SSCSP	EN 1.4301 equiv.	-	M EN 1.4301 equiv.
SCNPA	Serie 2000 in lega di alluminio	-	-
SCNPAW	-	Anodizzato trasparente	-

Con inserto filettato in EN AW-2017 equiv. P.274
Per l'uso, mantenere l'orientamento delle metà utilizzato per la spedizione.

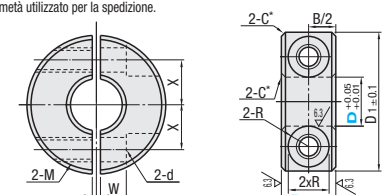

*D3 -D25: C0.5
D30-D60: C1
D80, D100: C1.5

Codice componente	Tipo	D	Selezione B	D1	M (Grossa)	d	R	W	X	Y	Prezzo unitario				
											SCSP	PSCSP	SSCSP	SCNPA	SCNPAW
3	*8	16			M3	3.4	3	1	4.5	2.2					
4	*8	18			M3	3.4	3	1	5	3					
5	*8	20			M3	3.4	3	1	5.5	3					
6	*8	22			M4	4.5	3.75	1	6.5	4					
8	*8	25			M4	4.5	3.75	1	8	4					
10	*10	30			M4	4.5	3.75	1	10	5					
12	*10	35			M5	5.5	4.5	1	12	6					
13	*10	34			M4	4.5	3.75	1	11	5					
15	*10	35			M5	5.5	4.5	1	12	6					
16	*10	40			M5	5.5	4.5	1	13	6					
18	*10	45			M6	6.6	6	2	15	8					
20	*12	50			M6	6.6	6	2	17	8					
25	*15	60			M8	9	7	3	20	10					
30	*15	70			M8	9	7	3	23	12					
35	*15	85			M10	11	9	3	26	13					
40	*22	95			M10	11	9	3	32	16					
50	*22	130			M16	18	13	5	37	18					
60	*32	150			M16	18	13	5	50	22					
80	*36	180			M16	18	13	5	60	26					
100	*36	220			M16	18	13	5	60	26					

X=7 solo quando viene selezionato SCNPA o SCNPAW.

Ordering Example

Codice componente	-	B
SCSP10	-	15
SCNPA15	-	10

Tabella di confronto misure

D	Differ. di misura		Compatte (P272)		Standard	
	B (Spessore)	D1 (D.E.)	B (Spessore)	D1 (D.E.)	B (Spessore)	D1 (D.E.)
5	-2	-4	6	16	8	20
6	-2	-2	6	18	8	20
8	-2	-3	6	22	8	25
10	-2	-5	6	25	8	30
12	-2	-5	6	25	8	30
13	-2	-2	8	28	10	30
15	-2	-4	8	30	10	34
16	-2	-5	8	30	10	35
20	-2	-5	8	35	10	40
25	-2	-3	10	42	12	45
30	-3	-5	12	50	15	55
35	-3	-5	12	55	15	60
40	-6	-10	12	60	18	70
50	-4	-5	18	80	22	85

Ghiere per alberi In due pezzi Compatte/Bilanciate

Caratteristiche: larghezza (dimensione B) ridotta fino al 33% e diametro esterno (dimensione D1) fino al 14% rispetto al tipo standard (P.271)

Compatte



RoHS10

Tipo	Materiale	Trattamento superficie	Accessori
SCSPJ	EN 1.1191 equiv.	Ossido nero	Vite a esag. incassato 2 pz. EN 1.7220 equiv.
PSCSPJ	-	Nichelatura chimica	-
SSCSPJ	EN 1.4301 equiv.	-	M EN 1.4301 equiv.

Per l'uso, mantenere l'orientamento delle metà utilizzato per la spedizione.

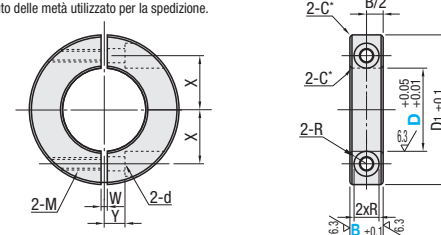

*D5 -D25: C0.5
D30-D50: C1

Codice componente	Tipo	D	B	D1	M (Grossa)	d	R	W	X	Y	Prezzo unitario			
											SCSPJ	PSCSPJ	SSCSPJ	
(Compatte) SCSPJ PSCSPJ SSCSPJ	5	6	16	M2.6	2.9	2.45	1	5.5	3					
	6	6	18	M2.6	2.9	2.45	1	6	3					
	8	6	22	M2.6	2.9	2.45	1	7	3					
	10	6	25	M2.6	2.9	2.45	1	8	3					
	12	6	25	M2.6	2.9	2.45	1	9	3					
	13	8	28	M3	3.4	3	1.5	11	5					
	15	8	30	M3	3.4	3	1.5	11.5	5					
	16	8	35	M3	3.4	3	1.5	13	5					
	20	10	42	M4	4.5	3.75	1.5	16.5	6					
	25	10	50	M4	4.5	3.75	1.5	20	6					
	30	12	55	M5	5.5	4.5	2	22.5	6					
	35	12	60	M5	5.5	4.5	2	25	6					
	40	18	80	M8	9	7	3	25	15					
	50	18	80	M8	9	7	3	32	15					

Caratteristiche: idonee per applicazioni rotanti grazie al peso bilanciato. Le vite a esagono incassato incluse sono trattate con composto frenafiletti.

Bilanciate



RoHS10

Tipo	Materiale	Trattamento superficie	Accessori
SCSPB	EN 1.1191 equiv.	Ossido nero	Vite a esag. incassato 2 pz. EN 1.7220 equiv.
PSCSPB	-	Nichelatura chimica	-
SSCSPB	EN 1.4301 equiv.	-	M EN 1.4301 equiv.

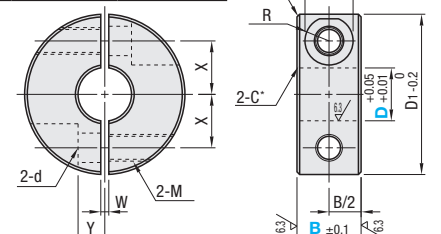

*D16-D25: C0.5
D30-D50: C1

Codice componente	Tipo	D	B	D1	M (Grossa)	d	R	W	X	Y	Prezzo unitario				
											SCSPB	PSCSPB	SSCSPB		
(Bilanciate) SCSPB PSCSPB SSCSPB	16	10	35	M5	5.5	4.5	1.5	12	6						
	17	10	40	M5	5.5	4.5	1.5	14	7						
	20	12	45	M6	6.6	6	1.5	15	8						
	25	15	50	M6	6.6	6	1.5	17	7						
	30	15	55	M6	6.6	6	1.5	18	7						
	35	15	60	M6	6.6	6	1.5	20	10						
	40	18	70	M8	9	7	2	23	12						
	50	22	85	M10	11	9	3	26	13						
									32	16					

Tabella di confronto delle differenze di peso

Codice componente	Tipo	D	B	Peso corpo (g)			Peso con viti (g)		
				Metà superiore	Metà inferiore	Diff. di peso	Metà superiore	Metà inferiore	Diff. di peso
SCSP (Standard)	25	12	45	40	5	48	45	3	
SCSPB (Bilanciate)	40	18	141	163	22	162	173	11	
	25	12	43	43	0	47	47	0	
	40	18	152	152	0	167	167	0	

Ordering Example

Codice componente	-	B
SCSPJ10	-	6
SCSPB17	-	12

Trattamento con frenafiletti per il tipo bilanciato
Le filettature sono rivestite con una plastica speciale eccezionalmente elastica e resistente all'abrasione e agli oli.
L'effetto è massimo al primo utilizzo e diminuisce gradualmente dopo il quarto.

