

Ghiere per alberi Standard/Compatte con uretano

A morsetto/In due pezzi

Caratteristiche: il tipo standard con uretano riduce la rugosità dovuta al contatto tra metalli. Il tipo compatto con uretano è inferiore per larghezza (dimensione B) fino al 44% e per diametro esterno (dimensione D1) fino al 25% rispetto al tipo standard con uretano.

Standard con uretano, a morsetto



Standard con uretano, in due pezzi



Tipo		Materiale	Trattamento superficie	Accessori
A morsetto	In due pezzi	EN 1.1191 equiv.	Ossido nero	A morsetto: vite a esag. incassato 1 pz. In due pezzi: vite a esag. incassato 2 pz. EN 1.7220 equiv.
SCD	SCSPD			
PSCD	PSCSPD	EN 1.4301 equiv.	Nichelatura chimica	A morsetto: vite a esag. incassato 1 pz. (acciaio inox) In due pezzi: vite a esag. incassato 2 pz. (acciaio inox) EN 1.4301 equiv.
SSCD	SSCSPD			

Smorzatore
Materiale: Uretano
Durezza Morsetto: Shore A70: N.3 - 6 (estere)
Shore A90: N.8 - 50 (estere)
In due pezzi: Shore A70 (estere)
(Temperatura ammessa: 70°C)
Caratteristiche della gomma uretanica PZ-389

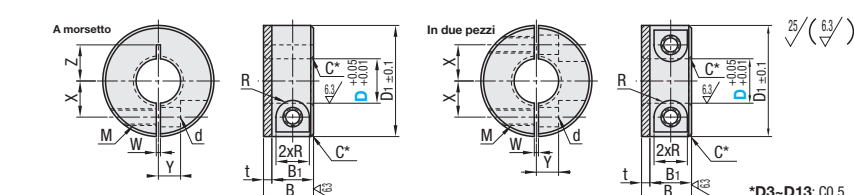

La tolleranza della dimensione D di SCD va da +0.01 a +0.08.

Codice componente	Tipo	D	B	D1	B1	t	M (Grossa)	d	R	W	X	Y	Z	Prezzo unitario															
														SCD	PSCD	SSCD	SCSPD	PSCSPD	SSCSPD										
(A morsetto)	SCD	*3	10	15	8	2	M3	3.4	3	1.0	4.5	3	3-5	-	-	-	-	-	-										
		*4	12	20	10									6	4	3.5-6	-	-	-	-									
		*5	18	30	15									3	M6	7	6	1.5	9	5	6-6.5	-	-	-	-	-	-		
		*6																				10	6	7-10	-	-	-	-	-
		*8																				12	6	8-12.5	-	-	-	-	-
	(In due pezzi)	PSCD	*12	20	35	5	M6	7	6	1.5	10	6	9-12.5	-	-	-	-	-	-										
			*13											10	6	10-12.5	-	-	-	-	-								
			*15											12	6	11-13	-	-	-	-	-								
			*16											15	8	11-13	-	-	-	-	-								
			*20											18	10	13-15	-	-	-	-	-								
(In due pezzi)	SSCD	*25	27	45	5	M8	9	7	2.0	20	12	17.5-21	-	-	-	-	-	-											
		*30											23	13	20-23	-	-	-	-	-									
		*35											27	16	25-28	-	-	-	-	-									
		*40											27	18	25-28	-	-	-	-	-									
		*50											27	22	25-28	-	-	-	-	-									

Compatte con uretano, a morsetto



Compatte con uretano, in due pezzi



Tipo		Materiale	Trattamento superficie	Accessori
A morsetto	In due pezzi	EN 1.1191 equiv.	Ossido nero	A morsetto: vite a esag. incassato 1 pz. In due pezzi: vite a esag. incassato 2 pz. EN 1.7220 equiv.
SCDJ	SCSPDJ			
PSCDJ	PSCSPDJ	EN 1.4301 equiv.	Nichelatura chimica	A morsetto: vite a esag. incassato 1 pz. (acciaio inox) In due pezzi: vite a esag. incassato 2 pz. (acciaio inox) EN 1.4301 equiv.
SSCDJ	SSCSPDJ			

Smorzatore
Materiale: Uretano tipo estere
Durezza: Shore A70
(Temperatura ammessa: 70°C)
Caratteristiche della gomma uretanica PZ-389

Vedere la Tabella di confronto misure di seguito.

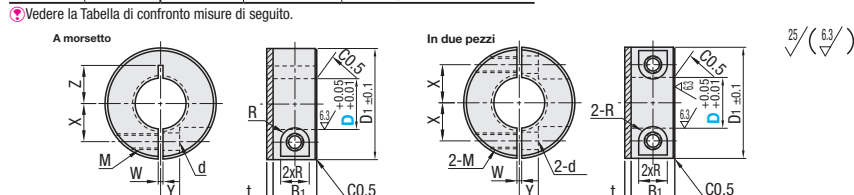

Codice componente	Tipo	D	Selezione B	D1	B1	t	M (Grossa)	d	R	W	X	Y	Z	Prezzo unitario									
														SCDJ	PSCDJ	SSCDJ	SCSPDJ	PSCSPDJ	SSCSPDJ				
(A morsetto)	SCDJ	8	10	25	8	2	M3	3.4	3	1.5	8	5	7-9	-	-	-	-	-	-				
		10												30	9	8-10	-	-	-	-	-		
		12												35	10	9-10	-	-	-	-	-		
		16												40	12	11-12	-	-	-	-	-		
		20												45	14	13	-	-	-	-	-		
	(In due pezzi)	PSCDJ	*25	15	45	12	3	M5	5.5	4.5	2	20	6	18-20	-	-	-	-	-	-			
			*30												60	25	23	-	-	-	-	-	
			*40												60	25	23	-	-	-	-	-	
			*50												80	32	15	28	-	-	-	-	-
			*50												80	18	3	32	15	28	-	-	-

Ordering Example
 Codice componente - B
 SCSPD8 - 10
 SCDJ8 - 10
 SCSPDJ10 - 10



Tabella di confronto misure

D	Differ. di misura B (Spessore)	D1 (D.E.)	Compatte B (Spessore)	D1 (D.E.)	Standard B (Spessore)	D1 (D.E.)
8	-8	-5	10	25	18	30
10	-8	-5	10	30	18	35
12	-8	-10	10	30	18	40
16	-6	-5	12	35	18	40
20	-7	-5	13	40	20	45
25	-5	-5	15	45	20	50
30	-5	-5	15	50	20	55
40	-8	-10	15	60	23	70
50	-6	-5	21	80	27	85

Ghiere per alberi Con inserti filettati (leggere)

In plastica/In alluminio

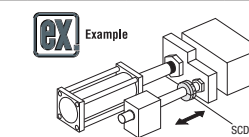
Caratteristiche: le ghiere in alluminio o in plastica sono più leggere rispetto a quelle in acciaio o in acciaio inox. Le ghiere con inserti filettati hanno una maggiore resistenza della filettatura.

In plastica



In alluminio



Tipo		Materiale	Colore	Temp. ambiente di esercizio	Accessori	Materiale inserto filettato
A morsetto	In due pezzi	Resina acetica	Bianco	-45°C-95°C	Vite a esag. incassato EN 1.4301 equiv.	EN 1.4301 equiv.
SCSPH	SCSPP					
SCSMH	SCSPM	Nylon MC	Avorio	-40°C-120°C	A morsetto: 1 pz. In due pezzi: 2 pz.	Non fornito
SCSPO	-	Resina acetica	Bianco	-45°C-95°C		

*D8-D25: C0.5
D30: C1

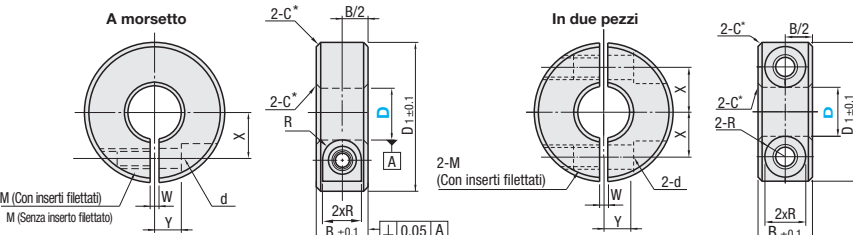

Codice componente	Tipo	D	B	D1	M (Grossa)	d	R	W	X	Y	Z	Prezzo unitario										
												A morsetto	In due pezzi	SCSPH	SCSMH	SCSPP	SCSPM					
Con inserti filettati (A morsetto)	SCSPH	8	10	15	M3	3.4	3	1.5	7	5	3	-	-	-	-							
		10										8	25	6	3	7	5	-	-	-	-	
		12										10	30	6	3.75	10	5	-	-	-	-	
		15										12	35	6	4.5	12	6	-	-	-	-	
		16										15	45	6	6	15	8	-	-	-	-	
	(In due pezzi)	SCSPP	20	20	35	M5	5.5	4.5	1.5	12	6	10	-	-	-	-						
			25										15	45	6	6	18	8	-	-	-	-
			30										15	50	6	6	20	10	-	-	-	-
			30										15	55	6	6	20	10	-	-	-	-

Per l'uso, mantenere l'orientamento delle metà utilizzato per la spedizione.

Codice componente	Tipo	D	B	D1	M (Grossa)	R	W	X	Y	Z	Prezzo unitario					
											A morsetto	In due pezzi				
Senza inserto filettato (A morsetto)	SCSPO	10	12	28	M4	3.75	1.5	9	5	5	-	-				
		12									12	30	6	6	-	-
		13									15	40	8	8	-	-
		15									15	49	6	6	-	-
		16									15	54	6	6	-	-
		20									15	60	8	8	-	-
		30									15	60	8	8	-	-

In alluminio



Tipo		Materiale	Trattamento superficie	Accessori	Materiale inserto filettato
A morsetto	In due pezzi	Serie 2000 in lega di alluminio		Vite a esag. incassato EN 1.4301 equiv.	EN 1.4301 equiv.
SCSAH	SCNPAH				

*D8-D25: C0.5
D30: C1

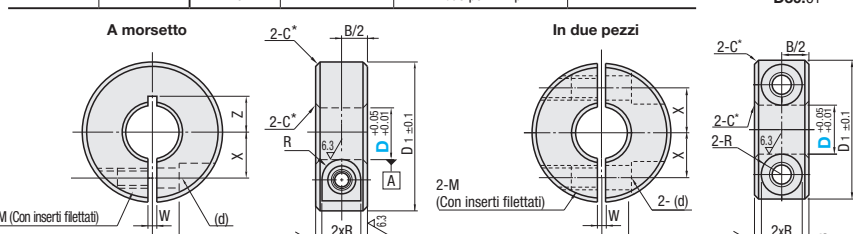

Codice componente	Tipo	D	Selezione B	D1	M (Grossa)	(d)	R	W	X	Y	Z	Prezzo unitario								
												SCSAH	SCNPAH							
Con inserti filettati (A morsetto)	SCSAH	8	8	25	M3	3.2	3	1.5	7	5	5	-	-							
		10										30	6	3	8	5	-	-		
		12										34	6	3.75	9	5	-	-		
		15										35	6	4.5	10	6	-	-		
		16										40	6	4.5	11.5	6	-	-		
	(In due pezzi)	SCNPAH	*20	12	45	M5	5.3	4.5	1.5	12	7	11	-	-						
			25										17	7	13	-	-	-	-	
			30										17	7	16	-	-	-	-	
			30										15	20	6	18	-	-	-	-

La superficie del diametro interno (d) viene filettata dal montaggio degli inserti.

Ordering Example
 Codice componente - B
 SCSPH12 - 10
 SCSPP12 - 10
 SCSAH20 - 10