

Rulli

Spessore uretano selezionabile



Tipo				Materiale		Durezza	Cuscinetto
Senza cuscinetto	Con cuscinetti			Nucleo	Rivestimento		
Dritti	Dritti	Bombati					
ROEUHS	ROERUHS	-		EN 1.4301 equiv.	Uretano (colore naturale)	Shore A95	Acciaio
ROEUHA	ROERUHA	-		EN AW-5052 equiv.		Shore A90	
ROEUS	ROERUS	ROECRUS		EN 1.4301 equiv.		Shore A70	
ROEUA	ROERUA	ROECRUA		EN AW-5052 equiv.		Shore A50	
ROEGS	ROERGS	-		EN 1.4301 equiv.			
ROEGA	ROERGA	ROECRGA		Legh Al 5000			
-	ROERHS	-		EN 1.4301 equiv.			
-	ROERHA	ROECRHA		EN AW-5052 equiv.			

Quando L<dx3, il foro d è lavorato dalla stessa direzione.
 Quando L>dx3, il foro d è lavorato da entrambi i lati come illustrato di seguito. In alcuni casi, potrebbe non esserci gola di scarico.

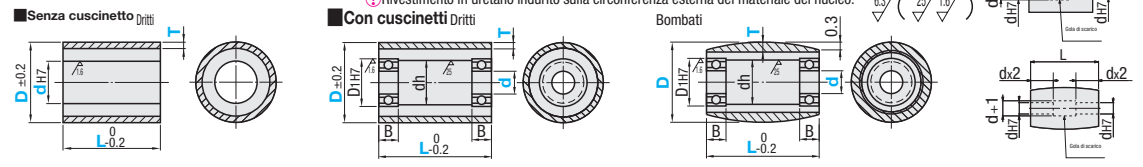

Senza cuscinetto

Codice componente	Selezione	L	Selezione T	
Tipo	dh7	Incrementi di 10mm		
Dritti	20	20~100	5	
	25			
	30			
35				
40	30~100			10
50				
60				
80				
100	20 25 30 40			

Con cuscinetti

Codice componente	Selezione d	L	Selezione T	D1	dh	B	Cuscinetto usato
Tipo	D	Incrementi di 10mm					
Dritti	40	20~100	5	19	15	6	698ZZx2
	10			22	18	6	6900ZZx2
	12			22	18	6	6900ZZx2
15	28			24	8	6001ZZx2	
12	32			28	9	6002ZZx2	
15	28			24	8	6001ZZx2	
Bombati	50	30~100	10	32	28	9	6002ZZx2
	12			32	28	9	6002ZZx2
	15			42	36	12	6004ZZx2
15	32			28	9	6002ZZx2	
20	42			36	12	6004ZZx2	
25	47			41	12	6005ZZx2	
100	42	36	12	6004ZZx2			
	25	47	41	12	6005ZZx2		
	30	55	48	13	6006ZZx2		

Per le dimensioni dettagliate dei cuscinetti, vedere P989.

Senza cuscinetto

D	L	Prezzo unitario					
		Dritti					
20	20	ROEUHS	ROEUHA	ROEUS	ROEUA	ROEGS	ROEGA
25	30, 40, 50						
30	30, 40, 50						
35	30, 40, 50						
40	30, 40, 50						
50	30, 40, 50						
60	60, 70						
80	60, 70						
100	60, 70						

Ordering Example
 Codice componente - **d** - **L** - **T**
 ROEUS60 - 20 - 50 - T5

Alterations
 Codice componente - **d** - **L** - **T** - (MC)
 ROEUA50 - 12 - 50 - T5 - MC

Con cuscinetti

D	L	Prezzo unitario											
		Dritti						Bombati					
		ROERUHS	ROERUHA	ROERUS	ROERUA	ROERGS	ROERGA	ROERHS	ROERHA	ROECRUS	ROECRUA	ROECRGA	ROECRHA
40	20												
50	30, 40, 50												
60	60, 70												
80	60, 70												
100	60, 70												

Spec.

Varianti	Maschiatura
	MC
	Aggiunge 2 fori maschiati a 90°.
	D M
	35, 40 4
	50, 60, 80 5
	100 6
	Codice d'ordine MC

Applicabile solo al tipo senza cuscinetto.

L'uretano può scolorirsi con il passare del tempo, senza tuttavia che ciò ne alteri le proprietà.

Rulli in plastica

Fresati, a pressione



Tipo		Materiale corpo	Cuscinetto
Dritti	Flangia doppia		
RORPOS	RORPOWF	Resina acetalica	Acciaio
RORPHS	RORPHWF		Acciaio inox
RORPES	RORPEWF	UHMWPE	Acciaio
RORPJS	RORPJWF		Acciaio inox
RORPSS	-	Polipropilene	Acciaio
RORPQS	-		Acciaio inox
RORMCS	RORMCWF	Nylon MC	Acciaio

A pressione			Cuscinetto	Materiale	
Tipo	Con cuscinetti	Nucleo		Nucleo	Plastica
Dritti	ROASP	ROASP	Acciaio	EN 1.4301 equiv.	Resina acetalica
Dritti	ROAAP	ROAAP	Acciaio	EN AW-5052 equiv.	Resina acetalica

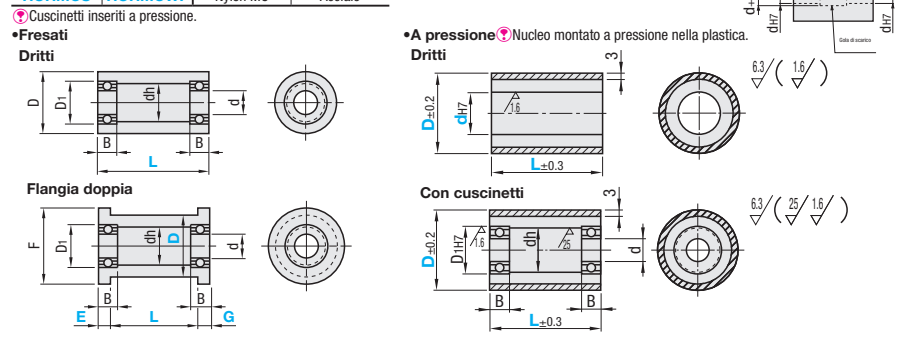

Fresati, dritti

Codice componente	L	Cuscinetto	D	D1	d	B	dh
Tipo	Incrementi di 1mm	usato					
20	15~100	696ZZx2	20	15	6	5	10
30		698ZZx2	30	19	8	6	15
30-10		6900ZZx2	30	22	10	6	15
30-12		6901ZZx2	30	24	12	6	18
40	20~100	6900ZZx2	40	22	10	6	18
40-12		6901ZZx2	40	24	12	6	18
40-15		6902ZZx2	40	28	15	7	24
40-20		6804ZZx2	40	32	20	7	24
50	30~100	6001ZZx2	50	28	12	8	24
60		6002ZZx2	60	32	15	9	28
80		6002ZZx2	80	32	15	9	28

Fresati, con flangia doppia

Codice componente	Incrementi di 1mm					Cuscinetto	F	D1	d	B	dh
Tipo	N.	D	L	E	G	usato					
ROPOWF	40	30-35	20-100	5-10	5-10	6900ZZx2	40	22	10	6	18
RORPHWF	50	35-45	40-100	5-10	5-10	6001ZZx2	50	28	12	8	24
RORPEWF	60	40-55	40-100	5-20	5-20	6002ZZx2	60	32	15	9	28
RORMCWF	80	40-75	40-100	5-20	5-20	6002ZZx2	80	32	15	9	28

A pressione

Codice componente	D	Selezione dh7	Selezione	Con cuscinetti				
Tipo	D	(Specificare solo tipo dritto)	L	d	D1(h7)	dh	B	Cuscinetto usato
Dritti	20	8	15 20 25 30 40 50	-	-	-	-	-
Con cuscinetti	25	8 10 12	*15 20 25 30 40 50	6	15	10	5	696ZZx2
ROASP	30	8 10 12 15	*15 20 25 30 40 50	8	19	15	6	698ZZx2
ROAAP	35	10 12 15 20	*20 25 30 40 50	10	22	18	6	6900ZZx2
	40	10 12 15 20	*20 25 30 40 50	12	28	24	8	6001ZZx2
	50	12 15 20 25	25 30 40 50	15	32	28	9	6002ZZx2

Prezzo unitario

N.	Resina acetalica								UHMWPE								Polipropilene								Nylon MC			
	L15	L26	L51	L76	L15	L26	L51	L76	L15	L26	L51	L76	L15	L26	L51	L76	L15	L26	L51	L76	L15	L26	L51	L76				
20	-25	-50	-75	-100	-25	-50	-75	-100	-25	-50	-75	-100	-25	-50	-75	-100	-25	-50	-75	-100	-25	-50	-75	-100				

Prezzo unitario

N.	Nylon MC				Resina acetalica								UHMWPE							
	L20	L26	L51	L76	L20	L26	L51	L76	L20	L26	L51	L76	L20	L26	L51	L76	L20	L26	L51	L76
40	-25	-50	-75	-100	-25	-50	-75	-100	-25	-50	-75	-100	-25	-50	-75	-100	-25	-50	-75	-100

Spec.

D	Prezzo unitario			
	A pressione dritti		A pressione con cuscinetti	
	ROASP	ROAAP	RORASP	RORAAP
20	L15-25	L30-50	L15-25	L30-50
25			L20-25	L30-50
30			L20-25	L30-50
35				
40				
50				

Ordering Example (Fresati) Codice componente - **D** - **d** - **L** - **E** - **G**
 ROASPO80 - D60 - L75 - E10 - G10
 (A pressione) ROASP40 - D60 - L12 - E50 - G40