

Morsetti ultracompatti

Maschiature verticali/parallele con galletti di fissaggio/Maschiature verticali/parallele

Caratteristiche: morsetti economici e compatti maschiati. Il galletto di fissaggio facilita le modifiche di configurazione.

Maschiature verticali/parallele con galletti di fissaggio

Tipo		Materia- le	Trattamento superficie	Accessori
Maschiature verticali	Maschiature parallele	EN AW-6061 Equiv.	Anodizzato nero Anodizzazione trasparente	Galletto di fissaggio (Nero) Galletto di fissaggio (Bianco)
AMNCC	AQMCC AQMWC			

* Testa del galletto di fissaggio: Nylon 66
Filettatura: SWRM-10 (Cromatura trivalente)

Codice componente		Prezzo unitario															
Tipo	DH7	B	L	L1	L2	r	H	m1	f	P	P1	W	d2	m	Galletto di fissaggio	Maschiature verticali	Maschiature parallele
Maschiature verticali AMNCC	6	+0.012 0	10	21.5	10.5	11	5	8	M2.6	4	5	6.5	1	3.5	M3	18	10.5
	8	+0.015 0	12	25	11	14	6	10	M3	5	6	7					
	10	+0.018 0	16	29.5	13.5	16	8	11	M4	6	8	8.5	1.5	4.5	M4		
	12	+0.018 0	18	32	14	18	9	13	M4	6	8	9					
	15	+0.018 0	22	41	18	23	11	17	M5	8	12	12					

Tolleranza e perpendicolarità di Dh7 si intendono prima del taglio. Per l'accoppiamento, si consigliano le tolleranze dell'albero g6, f8. Non serrare il dado ad alette se l'albero non è inserito nella porzione D.

Ordering Example
Codice componente
AQMWC10

Maschiature verticali/Maschiature parallele

Tipo		Materia- le	Trattamento superficie	Accessori
Maschiature verticali	Maschiature parallele	Legga di alluminio serie 6000	Anodizzato nero Anodizzazione trasparente	Vite a esagono incassato
AMNC	AQMC AQMW			

Codice componente		Prezzo unitario																
Tipo	DH7	B	L	L1	L2	r	H	m1	f	P	P1	W	m	d1	d2	S	Maschiature verticali	Maschiature parallele
Maschiature verticali AMNC AMNW	6	+0.012 0	10	21.5	10.5	11	5	8	M2.6	4	5	6.5	1	M3	6.5	3.5	3.5	
	8	+0.015 0	12	25	11	14	6	10	M3	5	6	7						
	10	+0.018 0	16	29.5	13.5	16	8	11	M4	6	8	8.5	1.5	M4	8	4.5	4.5	
	12	+0.018 0	18	32	14	18	9	13	M4	6	8	9						
	15	+0.018 0	22	41	18	23	11	17	M5	8	12	12						

Tolleranza e perpendicolarità di Dh7 si intendono prima del taglio. Per l'accoppiamento, si consiglia il serraggio con chiave lunga.

Ordering Example
Codice componente
AMNC8

Morsetti

Maschiature verticali con maniglia a ripresa/Maschiature parallele con maniglia a ripresa

Caratteristiche: pratici per modifiche di configurazione frequenti. Regolabili in verticale senza attrezzi grazie alla maniglia a ripresa.

Maschiature verticali/parallele con maniglia a ripresa

Tipo		Materia- le	Trattamento superficie	Maniglia a ripresa (Vedere P.2-1139)		
Maschiature verticali	Maschiature parallele	EN 1.0038 Equiv. EN AW-6063 Equiv. EN 1.4301 Equiv.	Ossido nero Nichelatura chimica Anodizzato nero	DH7	Standard	
Sottili	Sottili Standard			Sottili	Standard	
KMKU	KQKU KQK			10	CLDM5-16-M	CLDM6-16-M
MMKU	MQKU MQK			12	CLDM5-20-M	CLDM6-20-M
AMKU	AQKU AQK			15	CLDM6-25-M	CLDM8-25-M
SMKU	SQKU SQK			20	CLDM6-32-M	CLDM10-32-M
				25	CLDM10-40-M	CLDM12-40-M
				30		
				35		



RoHS 10

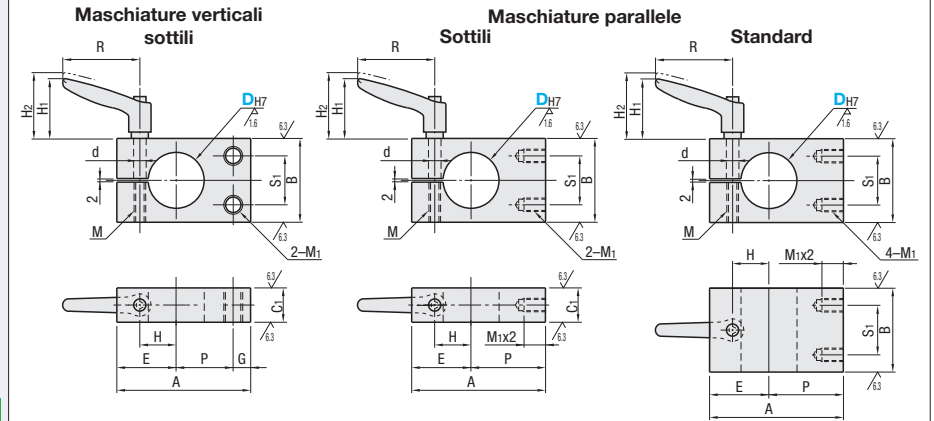

Maschiature verticali sottili

Codice componente		Prezzo unitario																	
Tipo	DH7	P	A	B	C1	E	G	H	S1	M1	M	d	Maniglia a ripresa			Prezzo unitario			
KMKU MMKU AMKU SMKU	10	+0.015 0	11	31	16	9	15	5	9	8	M4	M5	5.5						
	12	+0.018 0	13	34	17	10	8	12	12	M5									
	15	+0.021 0	17	45	22	12	20	8	15	16	M6								
	20	+0.021 0	20	52	28	16	22	10	18	20	M6	M6	6.6	35	38.5	45			
	25	+0.025 0	23	58	32	19	25	10	21	25	M8								
	30	+0.025 0	27	66	38	19	29	10	24	28	M8	M8	9	45.5	49	63			

Per le dimensioni disponibili, vedere il prezzo di listino. La tolleranza DH7 è da intendersi prima del taglio. Per l'accoppiamento, si consigliano le tolleranze dell'albero g6, f8.

Maschiature parallele sottili

Codice componente		Prezzo unitario																	
Tipo	DH7	P	A	B	C1	E	H	S1	M1	M	d	Maniglia a ripresa			Prezzo unitario				
KQKU MQKU AQKU SQKU	10	+0.015 0	16	31	16	9	15	9	8	M4	M5	5.5							
	12	+0.018 0	18	34	17	10	8	12	12	M5									
	15	+0.021 0	25	45	22	12	20	12	15	16	M6								
	20	+0.021 0	30	52	28	16	22	15	18	20	M6	M6	6.6	35	38.5	45			
	25	+0.025 0	33	58	32	19	25	18	21	25	M8								
	30	+0.025 0	37	66	38	19	29	21	24	28	M8	M8	9	45.5	49	63			

Per le dimensioni disponibili, vedere il prezzo di listino. La tolleranza DH7 è da intendersi prima del taglio. Per l'accoppiamento, si consigliano le tolleranze dell'albero g6, f8.

Maschiature parallele standard

Codice componente		Prezzo unitario																	
Tipo	DH7	P	A	B	E	H	S1	M1	M	d	Maniglia a ripresa			Prezzo unitario					
KQK MQK AQK SQK	10	+0.015 0	16	32	16	10	8	M4	M6	6.6	35	38.5	45						
	12	+0.018 0	18	35	17	11	8	M4											
	15	+0.021 0	25	47	22	14	12	M5	M8	9	45.5	49	63						
	20	+0.021 0	30	54	28	24	16	16	M6										
	25	+0.025 0	33	62	32	29	20	20	M6	M10	11	55	59	78					
	30	+0.025 0	37	68	40	31	22	25	M8	M12	13	67	71	92					

Per le dimensioni disponibili, vedere il prezzo di listino. La tolleranza DH7 è da intendersi prima del taglio. Per l'accoppiamento, si consigliano le tolleranze dell'albero g6, f8.

Ordering Example
Codice componente
KMKU20
KQKU25
SQK15