

# Staffe con alette - Per profilati a 2 cave

Per profilati in alluminio serie 8 (largh. cava 10mm)

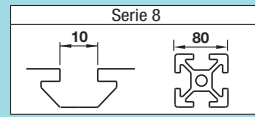

# Staffe estruse - Per profilati a 2 cave

Per profilati in alluminio serie 8 (largh. cava 10mm)

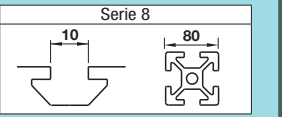

**Caratteristiche:** staffe con alette per profilati a 2 cave. L'efficienza è migliorata grazie alle alette che impediscono la rotazione delle staffe durante il serraggio.

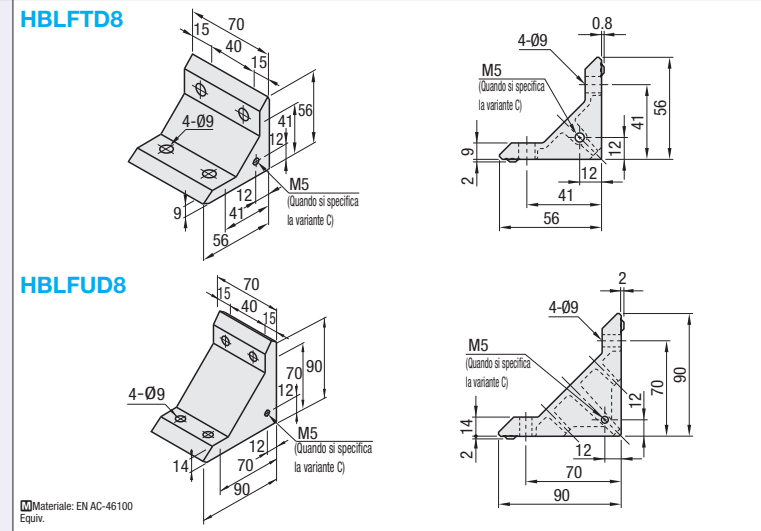

| Codice componente | Mas-<br>sa (g) | Vite applicabile, dado a T | Carico ammes-<br>so (N) | Prezzo unitario | Sconto volumi elevati |      |  |
|-------------------|----------------|----------------------------|-------------------------|-----------------|-----------------------|------|--|
| Tipo              | Vite           | Dado a T                   | Quantità                | 1-99 pz.        | 100-200               |      |  |
| <b>HBLFTD8</b>    | 140            | CBM8-20                    | 4                       | HNTT8-8         | 4                     | 3087 |  |
| <b>HBLFUD8</b>    | 370            | CBM8-25                    | 4                       | HNTT8-8         | 4                     | 3920 |  |

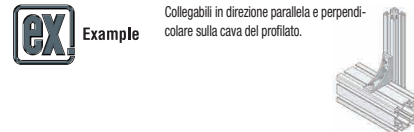

**Caratteristiche:** i profilati a 2 cave (HFS8-8080, ecc.) possono essere collegati con una sola staffa.

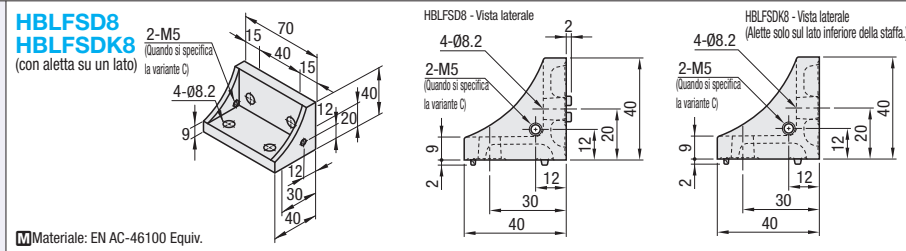

| Codice componente | Mas-<br>sa (g) | Vite applicabile, dado a T | Carico ammes-<br>so (N) | Prezzo unitario | Sconto volumi elevati |      |  |
|-------------------|----------------|----------------------------|-------------------------|-----------------|-----------------------|------|--|
| Tipo              | Vite           | Dado a T                   | Quantità                | 1-99 pz.        | 100-200               |      |  |
| <b>HBLFSD8</b>    | 89             | CBM8-20                    | 4                       | HNTT8-8         | 4                     | 3087 |  |
| <b>HBLFSDK8</b>   |                |                            |                         |                 |                       |      |  |



| Varianti   | Codice | Spec.  | Staffa applicabile |
|--|--------|--|--------------------|
| Variante fori di montaggio per profilo di chiusura | C      | Aggiunge fori maschiati sulla staffa per il montaggio del profilo di chiusura. (M5 sui due lati) (Vite di fissaggio HCBM a P754) | <b>HBLFTD8</b>     |
|  |        | Posizione foro maschiato   | <b>HBLFUD8</b>     |
|  |        |  | <b>HBLFSD8</b>     |
|  |        |  | <b>HBLFSDK8</b>    |

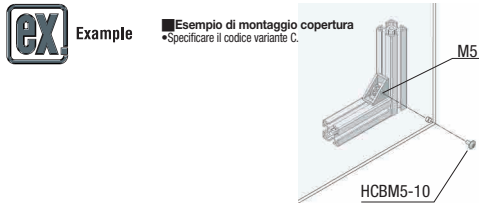

| Varianti                            | Codice  | Spec.  | Staffa applicabile |
|-------------------------------------|---|--|--------------------|
| Kit viti e dadi applicabili inclusi | SET<br>SST<br>SEU<br>SSU<br>SEP<br>SSP<br>SEC | Viti e dadi applicabili per il fissaggio delle staffe sui profilati vengono forniti in kit. (Aggiungere al prezzo della staffa.) | <b>HBLFTD8</b>     |
|                                     |   | (Es.) Quando si specifica HBLFSD8:   |                    |
|                                     |   | Codice Vite Dado   |                    |
|                                     |   | SET CBM8-20 HNTT8-8  |                    |
|                                     |   | SST SCB8-20 HNTT8-8  |                    |
|                                     |   | SEU CBM8-20 HNTU8-8  |                    |
|                                     |   | SSU SCB8-20 SHNTU8-8   |                    |
|                                     |   | SEP CBM8-20 HNTP8-8  |                    |
|                                     |   | SSP SCB8-20 SHNTP8-8   |                    |
|                                     |   | SEC HCBST8-24 HNTT8-8  |                    |
|                                     |   | *Quando si specificano articoli diversi da HBLFSD8, controllare le viti e i dadi applicabili.                                    | <b>HBLFSD8</b>     |
|                                     |   |  | <b>HBLFSDK8</b>    |

\*La vite inclusa non è conforme alla direttiva RoHS quando vengono specificate parti -SET, -SEU o -SEP.

**Caratteristiche:** utilizzabili per collegare profilati a 2 cave (HFS8-8080, ecc.) con una sola staffa.



| Tipo           | Materiale             | Trattamento superficie |
|----------------|-----------------------|------------------------|
| <b>NBLTD8</b>  | EN AW-6063-T5 Equiv.  | Anodizzato             |
| <b>HBLTD8</b>  |                       | Anodizzato             |
| <b>HBLTD8*</b> | EN AC-51400-T5 Equiv. | Anodizzato nero        |
| <b>CHBLTD8</b> |                       | Anodizzato             |
| <b>CHBLTD8</b> |                       | Anodizzato             |

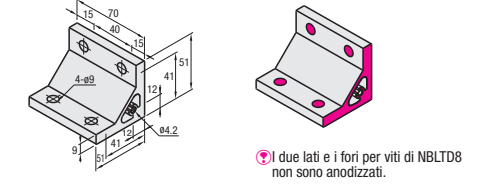

| Codice componente | Mas-<br>sa (g) | Vite applicabile, dado a T | Carico ammes-<br>so (N) | Prezzo unitario | Sconto volumi elevati |      |  |
|-------------------|----------------|----------------------------|-------------------------|-----------------|-----------------------|------|--|
| Tipo              | Vite           | Dado a T                   | Quantità                | 1-99 pz.        | 100-200               |      |  |
| <b>NBLTD8</b>     |                |                            |                         |                 |                       |      |  |
| <b>HBLTD8</b>     |                |                            |                         |                 |                       |      |  |
| <b>HBLTD8*</b>    | 154            | CBM8-20                    | 4                       | HNTT8-8         | 4                     | 3087 |  |
| <b>CHBLTD8</b>    |                |                            |                         |                 |                       |      |  |

\* Per la riparazione di superfici anodizzate nere, vedere P846

**Caratteristiche:** stesso numero di viti di HBLTD8. Consentono un fissaggio più saldo dei profilati.

**Staffe ultra spesse**

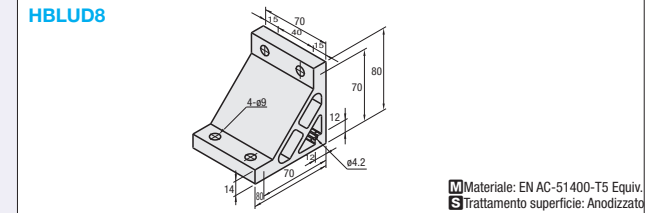

| Codice componente | Mas-<br>sa (g) | Vite applicabile, dado a T | Carico ammes-<br>so (N) | Prezzo unitario | Sconto volumi elevati |      |  |
|-------------------|----------------|----------------------------|-------------------------|-----------------|-----------------------|------|--|
| Tipo              | Vite           | Dado a T                   | Quantità                | 1-99 pz.        | 100-200               |      |  |
| <b>HBLUD8</b>     | 380            | CBM8-25                    | 4                       | HNTT8-8         | 4                     | 3920 |  |

**Caratteristiche:** le staffe per profilati a 2 cave con 4 fori di montaggio su un lato consentono il collegamento più sicuro dei profilati.

**Staffe spesse**

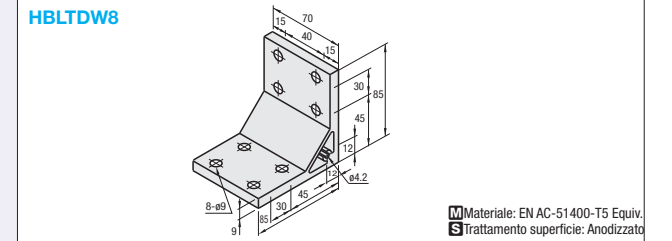

| Codice componente | Mas-<br>sa (g) | Vite applicabile, dado a T | Carico ammes-<br>so (N) | Prezzo unitario | Sconto volumi elevati |      |  |
|-------------------|----------------|----------------------------|-------------------------|-----------------|-----------------------|------|--|
| Tipo              | Vite           | Dado a T                   | Quantità                | 1-99 pz.        | 100-200               |      |  |
| <b>HBLTDW8</b>    | 267            | CBM8-20                    | 8                       | HNTT8-8         | 8                     | 4410 |  |

**Caratteristiche:** stesso numero di viti di HBLTDW8. Consentono un fissaggio più saldo dei profilati.

**Staffe ultra spesse**

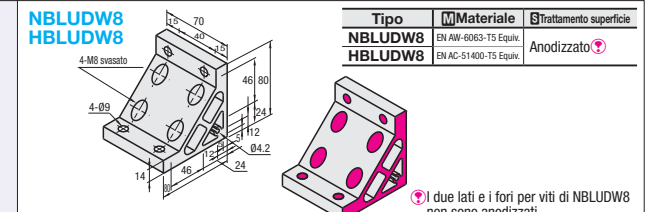
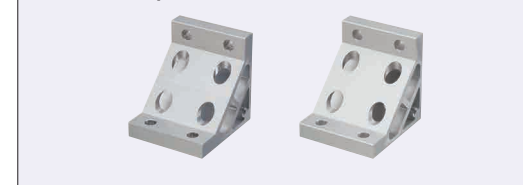

| Codice componente | Mas-<br>sa (g) | Vite applicabile, dado a T | Carico ammes-<br>so (N) | Prezzo unitario | Sconto volumi elevati |      |  |
|-------------------|----------------|----------------------------|-------------------------|-----------------|-----------------------|------|--|
| Tipo              | Vite           | Dado a T                   | Quantità                | 1-99 pz.        | 100-200               |      |  |
| <b>NBLUDW8</b>    | 332            | CBM8-15                    | 4                       | HNTT8-8         | 8                     | 5586 |  |
| <b>HBLUDW8</b>    | 332            | CBM8-15                    | 4                       | HNTT8-8         | 8                     | 5586 |  |



| Varianti   | Codice | Spec.  | Staffa applicabile  |
|--|--------|--|---|
| Variante fori di montaggio per profilo di chiusura | C      | Aggiunge fori maschiati sulla staffa per il montaggio del profilo di chiusura. (M5 sui due lati, prof. 15mm) (Vite di fissaggio HCBM a P754) | <b>NBLTD8</b>   |
|  |        | Posizione foro maschiato   | <b>HBLTD8</b>   |
|  |        |  | <b>CHBLTD8</b>  |
|  |        |  | <b>HBLTDW8</b><br><b>HBLUD8</b><br><b>NBLUDW8</b><br><b>HBLUDW8</b> |

| Varianti                            | Codice  | Spec.  | Staffa applicabile |
|-------------------------------------|---|--|--------------------|
| Kit viti e dadi applicabili inclusi | SET<br>SST<br>SEU<br>SSU<br>SEP<br>SSP<br>SEC | Viti e dadi applicabili per il fissaggio delle staffe sui profilati vengono forniti in kit. (Aggiungere al prezzo della staffa.) | <b>NBLTD8</b>      |
|                                     |   | (Es.) Quando si specifica HBLTD8:  |                    |
|                                     |   | Dadi di pre-montaggio con molle  |                    |
|                                     |   | SSU  |                    |
|                                     |   | Dadi di pre-montaggio con molle  |                    |
|                                     |   | SSU  |                    |
|                                     |   | Dadi di post-montaggio con molle   |                    |
|                                     |   | SEP  |                    |
|                                     |   | Dadi di post-montaggio con molle   |                    |
|                                     |   | SSP  |                    |
| Dadi di post-montaggio con molle    |   |  |                    |
| SEC                                 |   |  |                    |
|                                     |   | *Quando si specificano articoli diversi da HBLTD8, controllare le viti e i dadi applicabili.                                     | <b>HBLTD8</b>      |
|                                     |   |  | <b>HBLTD8</b>      |
|                                     |   |  | <b>HBLTD8</b>      |
|                                     |   |  | <b>CHBLTD8</b>     |
|                                     |   |  | <b>HBLTDW8</b>     |
|                                     |   |  | <b>HBLUD8</b>      |
|                                     |   |  | <b>HBLUDW8</b>     |

\*Le viti per staffe anodizzate nere sono HCBMTB (Cromatura trivalente colore nero) a P751.  
\*La vite inclusa non è conforme alla direttiva RoHS quando vengono specificate staffe -SET, -SEU o -SEP diverse da quelle anodizzate nere.