

Ruote con piastre di montaggio/piedi di livellamento

Piastra di montaggio



Piedi di livellamento

Codice componente		Carico ammesso kN(kgf)	Massa (kg)	Componente				Prezzo unitario		Sconto volumi elevati	
Tipo	N.			Piastra	Piede di livellamento	Vite	Quantità	Dado	Quantità		1-8 pz.
HAJPS	5	4.9(500)	0.45	HAJP5	NFJN12-100	CBM5-10	4	HNTT5-5	4		
	6			HAJP6		CBM6-12		HNTT6-6			
	8*			HAJP8		CBM8-20		HNTT8-8			
	5050	16.6(1700)	1.15	HAJPC5050	FJFN16-150	CBM6-15	8	HNTT6-6	8		
	6060			HAJPC6060		CBM8-25		HNTT8-8			
	8080			HAJPC8080		FJFN20-150		CBM8-25			
9090	39.2(4000)	2.9	HAJPC9090								

8* usato in comune con 8-45. Rondelle incluse solo con HAJPS8080.
6060, 8080 e 9090 applicabili a HFS6-6060, HFS8-8080 e HFS8-9090.



Piastra con ruota (Ruota con finecorsa)

Codice componente		Carico ammesso kN(kgf)	Massa (kg)	Componente				Prezzo unitario		Sconto volumi elevati	
Tipo	N.			Piastra	Ruota	Vite	Quantità	Dado	Quantità		1-8 pz.
HCHPS	5	0.9(100)	0.69	HAJP5	HCHAS12-100	CBM5-10	4	HNTT5-5	4		
	6			HAJP6	HCHAS12-150	CBM6-12		HNTT6-6			
	8*			HAJP8	HCHAS16-170	CBM8-20		HNTT8-8			

8* usato in comune con 8-45.
N.5 e 6 applicabili ai profilati da 20mm con larghezza cava 6 e ai profilati da 30mm con larghezza cava 8. N.8 applicabile ai profilati da 40mm e 45mm con larghezza cava 10.



Piedi di livellamento + Piastra con ruota

Codice componente		Carico ammesso ruota kN(kgf)	Carico ammesso piede livell. kN(kgf)	Massa (kg)	Componente				Prezzo unitario		Sconto volumi elevati				
Tipo	N.				Piastra	Piede di livellamento	Ruota	Montaggio profilato	Dado	Quantità		1-8 pz.	9-20		
HAJCHP	5	0.9(100)	4.9(500)	0.86	HAJPC5	NFJN12-100	HCHA12-100	-	CBM5-10	4	HNTT5-5	4			
	2525				HAJPC2525										
	54040	16.6(1700)	1.62	1.62	HAJPC54040	NFJN16-150	CHJF50S	CBM6-10	4	CBM5-15	8	HNTT5-5	8		
	6				HAJPC6	NFJN12-100	HCHA12-150	-	CBM6-12	4	HNTT6-6	4			
	8*				HAJPC8										
	5050	1.7(170)	16.6(1700)	2.2	HAJPC5050	FJFN16-150	CHJF50S	CBM6-12	4	CBM8-20	8	HNTT8-8	8		
	6060				HAJPC6060	CBM6-10	CBM6-15	HNTT6-6							
	8080				HAJPC8080	FJFN20-150	CSHN-S75-H	CBM8-12		CBM8-25		HNTT8-8			
	9090	2.9(300)	39.2(4000)	3.4	HAJPC9090										

8* usato in comune con 8-45. Rondelle incluse solo con HAJCHP8080.



Codice componente
Example HAJCHP6060



Example

Esempio di montaggio

- Montaggio piastra piede di livellamento
- Montaggio della piastra con ruota
- Montaggio piede di livellamento + Piastra con ruota
- Montaggio di HAJPD (pagina seguente)

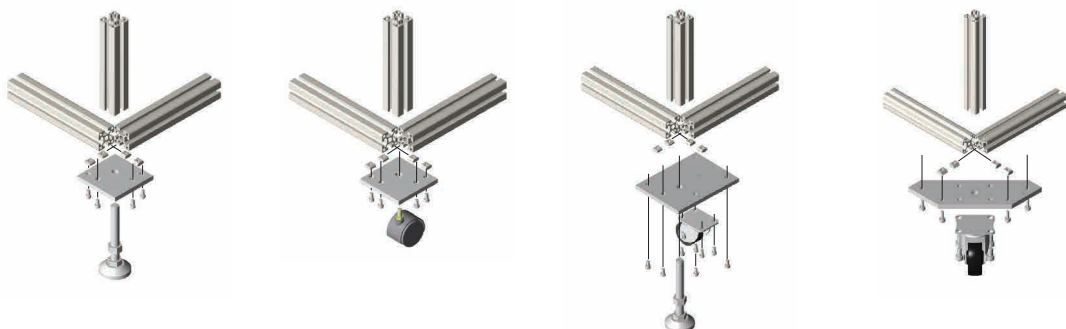

HAJP 5, 6, 8
HAIJSS 5, 6, 8

(Ø14 solo per N. 8)

HAJPC 5, 6, 2525
HAIJPCS 5, 6, 2525

(Ø9 solo per N. 6)

HAJPC 8
HAIJPCS 8

RoHS10

HAJPC 54040, 5050
HAIJPCS 54040, 5050

HAJPC 6060
HAIJPCS 6060

HAJPC 8080, 9090
HAIJPCS 8080, 9090

HAJPD 5, 6, 8
HAIJPDS 5, 6, 8

Tipo	Materiale	Trattamento superficie
HAJP, HAJPC, HAJPD	EN 1.0038 equiv. d'altro a caldo	Cromatura trivalente
HAIJSS, HAIJPCS, HAIJPDS	EN 1.4301 equiv.	-

Codice componente	Tipo	N.	A	B	T	M1	M2	D	L1	L2	L3	L4	L5	L6	L7	L8	L9	Massa (kg)	HAJP, HAJPC, HAJPD HAIJSS, HAIJPCS, HAIJPDS			
																			Prezzo unitario	Sconto volumi elevati	Prezzo unitario	Sconto volumi elevati
HAJP HAIJSS	5	75	-	6	12	-	-	5.5	8	30	27	-	43	-	-	-	-	0.24	1-8 pz.	9-20	1-8 pz.	9-20
	6	100	-	9	16	-	-	7	13	25	31	-	60	-	-	-	-	0.65				
	8*	100	-	9	16	-	-	9	20	45	25	-	60	-	-	-	-	0.45				
HAJPC HAIJPCS	5	135	75	6	12	-	-	5.5	10.5	30	87	27	43	122	60	-	-	0.82				
	2525	100	125	9	16	6	-	8	20	20	107	82	11	10	36	54	0.44					
	6	135	75	6	12	-	-	7	13	25	87	31	43	122	60	-	-	1.03				
	8*	166	125	9	16	6	-	9	20	45	86	45	60	120	61	-	-	2				
	5050	125	-	-	-	-	-	7	10	60	20	65	106	10	10	36	54	2.5				
	6060	150	-	-	-	-	-	12	12	30	-	98	17	8	-	-	-	0.9				
	8080	165	-	-	-	-	-	9	15	15	40	-	115	9.5	9.5	63	63	2.1				
9090	184	50	6	6	6	-	5.5	154	20	10	40	56	112	11	28	25	0.53					
HAJPD HAIJPDS	5	237	74	9	8	-	7	193	30	20	50	55	129	16	42	37	0.9					
	6	250	82	12	12	-	9	30	40	20	55	55	144	20	41	2.1						
	8	250	82	12	12	-	9	30	40	20	55	55	144	20	41	2.1						

8* usato in comune con 8-45.
6060, 8080 e 9090 applicabili a HFS6-6060, HFS8-8080 e HFS8-9090.
N.5 e 6 applicabili ai profilati da 20mm con larghezza cava 6 e ai profilati da 30mm con larghezza cava 8. N.8 applicabile ai profilati da 40mm e 45mm con larghezza cava 10.
N. 54040 applicabile ai profilati HFS5-4040. N. 5050 applicabile ai profilati HFS6-5050.



Codice componente
Example HAJP5



Example Vedere la pagina a sinistra.