

Staffe di ancoraggio per profilati in alluminio

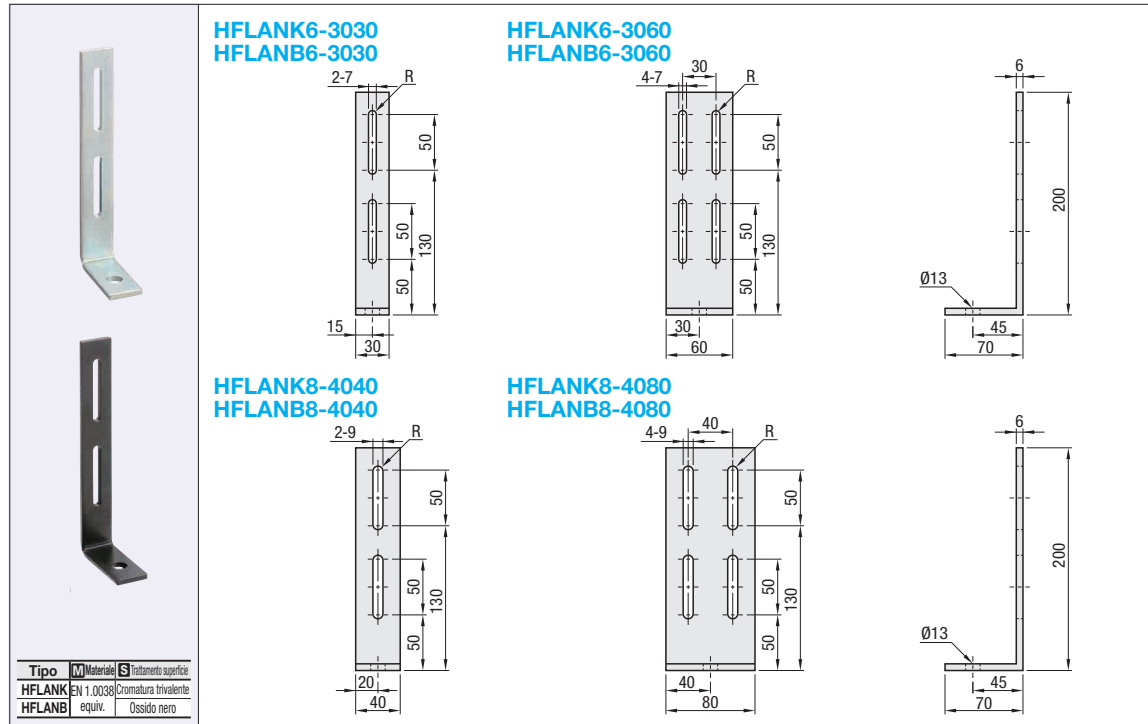

Tipo Materiale S Trattamento superficie
 HFLANK EN 1.0038 Cromatura trivalente
 HFLANB equiv. Ossido nero

Codice componente	Profilati (Serie)	Massa (g)	Vite, dado				HFLANK		HFLANB	
			Vite	Quantità	Dado	Quantità	Prezzo unitario	Sconto volumi elevati	Prezzo unitario	Sconto volumi elevati
HFLANK6	3030	HFS6-3030	380	2		2	1 - 9 pz.	10-50	1 - 9 pz.	10-50
HFLANB6	3060	HFS6-3030*, HFS6-3060	750	4	HNTTP6-6	4				
HFLANK8	4040	HFS8-4040	500	2		2				
HFLANB8	4080	HFS8-4040*, HFS8-4080	1000	4	HNTTP8-8	4				

*Quando si montano 2 profilati in alluminio, rinforzarli con piastre in lamiera. (Vedere l'esempio d'uso di seguito.)
 †Viti e dadi applicabili non inclusi.

Ordering Example
 Codice componente HFLANK6-3060

Alterations
 Codice componente - (SET)
 HFLANK6-3030 - SET

Variante	Codice	Spec.	Supporto appl.
Kit di viti e dadi applicabili	SET	Le viti e i dadi vengono forniti in kit per il montaggio dell'ancoraggio su un estruso in alluminio. Bulloni di ancoraggio non inclusi. Vite → CBM Dado → HNTTP	HFLANK HFLANB
			6-3030
			6-3060
			8-4040
			8-4080

Quando si specifica SET, il prodotto non è conforme a RoHS.

EX Example
 <Esempio di profilato a 1 cava>

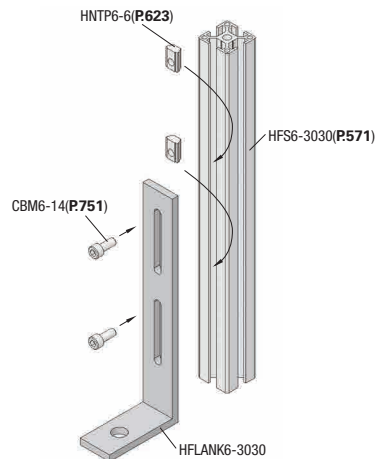

<Esempio di profilato a 2 cava>

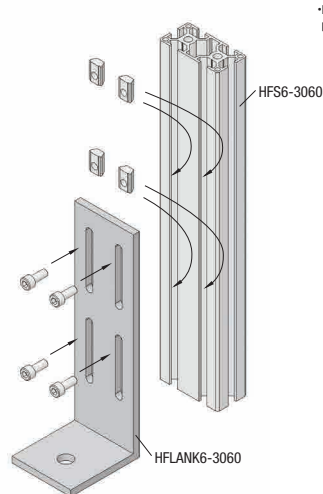

<Esempio di profilato a 1 cava x 2>

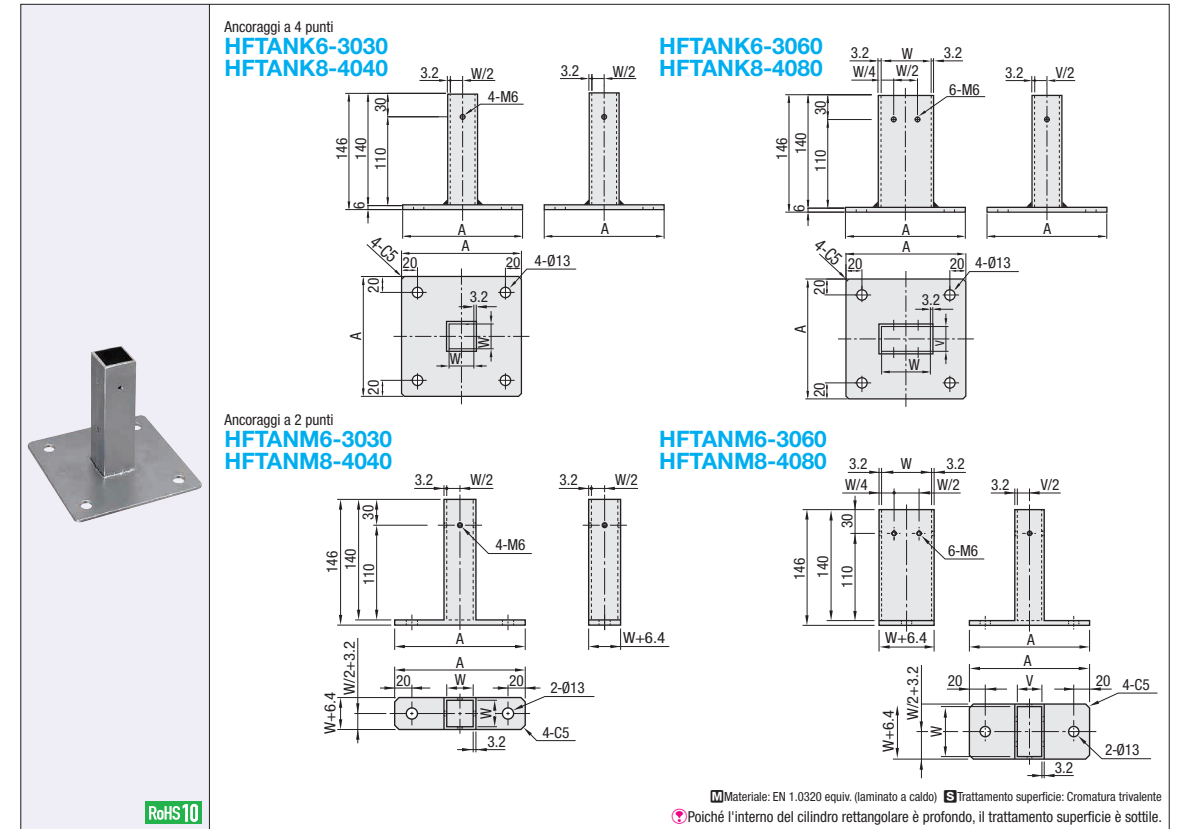
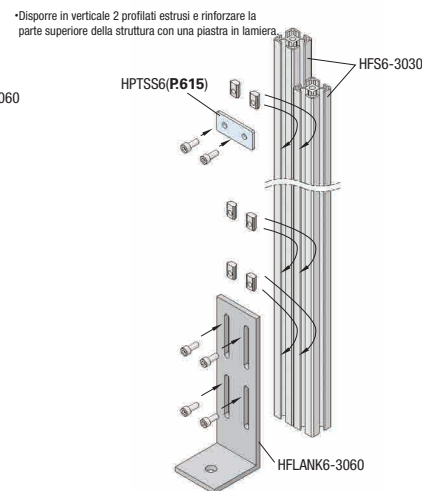

M Materiale: EN 1.0320 equiv. (laminato a caldo) S Trattamento superficie: Cromatura trivalente
 † Poiché l'interno del cilindro rettangolare è profondo, il trattamento superficie è sottile.

Ancoraggi a 4 punti

Codice componente	Profilato applicabile (Serie)	Massa (g)	A	W	V	Vite di fermo applicabile (P.211)		Prezzo unitario	Sconto volumi elevati
						Vite di fermo	Quantità		
HFTANK6	3030	HFS6-3030	1350	150	31	-	MSSF6-12	4	1 - 4 pz.
	3060	HFS6-3030*, HFS6-3060	1650	150	62	31	MSSF6-12	6	5-20
HFTANK8	4040	HFS8-4040	1900	170	41	-	MSSF6-16	4	
	4080	HFS8-4040*, HFS8-4080	2210	170	82	41	MSSF6-16	6	

Ancoraggi a 2 punti

Codice componente	Profilato applicabile (Serie)	Massa (g)	A	W	V	Vite di fermo applicabile (P.211)		Prezzo unitario	Sconto volumi elevati
						Vite di fermo	Quantità		
HFTANM6	3030	HFS6-3030	800	150	31	-	MSSF6-12	4	1 - 4 pz.
	3060	HFS6-3030*, HFS6-3060	1000	150	62	31	MSSF6-12	6	5-20
HFTANM8	4040	HFS8-4040	1100	170	41	-	MSSF6-16	4	
	4080	HFS8-4040*, HFS8-4080	1400	170	82	41	MSSF6-16	6	

*Quando si montano 2 profilati in alluminio, rinforzarli con piastre in lamiera. (Vedere l'esempio d'uso di seguito.)
 †Viti di fermo applicabili non incluse.

Ordering Example
 Codice componente HFTANK6-3030

Alterations
 Codice componente - (SET)
 HFTANK6-3030 - SET

Variante	Codice	Spec.	Supporto appl.
Kit di viti di fermo applicabili	SET	Le viti di fermo per il montaggio dell'ancoraggio su un estruso in alluminio vengono fornite in kit. Bulloni di ancoraggio non inclusi.	HFTANK6-3030 HFTANK8-4040 HFTANM6-3030 HFTANM8-4040
			HFTANK6-3060 HFTANK8-4080 HFTANM6-3060 HFTANM8-4080

EX Example
 HPTSS (P.615, 665)

Quando si utilizzano supporti per montare in verticale 2 profilati, utilizzare le piastre di rinforzo in metallo (P.615, 665).

